

EXS9110

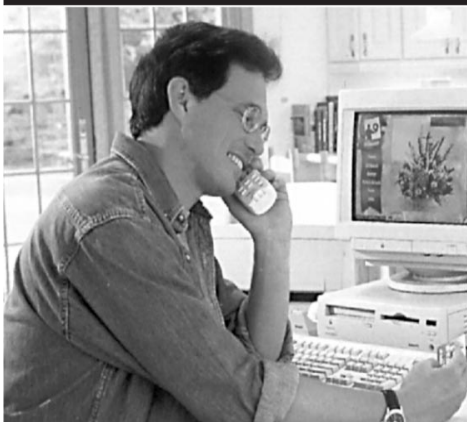

Guide D'utilisation

La technologie de l'étalement
du spectre assure une portée,
une clarté des sons et
une sécurité des
conversations inégalées.

Uniden®

TABLe DES MATIÈRES

Introduction	1
• Bienvenue	1
• Caractéristiques	1
• Accessoires inclus	2
Installation et réglage de votre téléphone	3
• Installation sur un bureau ou sur une table	3
• Montage mural	4
• Installation du bloc-piles dans le combiné	9
• Chargement du bloc-piles	10
• Nettoyage des plots de charge	11
• Télé-appel	11
• Réglage du commutateur impulsions/tonalité	12
• Réglage du volume	12
• Changer la sonnerie du combiné	12
• Installation de la pince de ceinture	13
• Installation du casque d'écoute	14
• Code de sécurité numérique automatique	14
Utilisation	15
• Ajuster le niveau de volume en cours de conversation	17
• Placement et réception d'appels	16
• Touche liaison et appel en attente	16
• Ajuster le niveau de volume en cours de conversation	16
• Programmation d'un numéro de téléphone en mémoire	16
• Composition à partir des adresses mémoire	16
• Composition en chaîne	17
• Coupure du son mute	17
• Déplacements hors de portée	17
• Élimination d'un numéro de la mémoire	17
• Recomposition	18
• Tonalité	18
Dépannage	18
• Tableau de référence	19
Caractéristiques techniques	20

Repliez la couverture arrière de ce manuel pour pouvoir vous reporter à la page de référence pratique « Commandes et fonctions ».

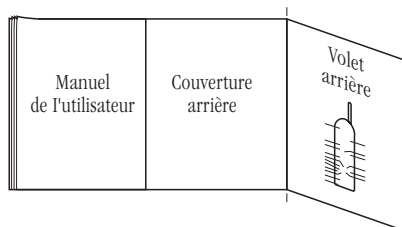

BIENVENUE

Nous vous félicitons d'avoir acheté le téléphone sans fil Uniden EXS9110. Ce téléphone est conçu pour vous assurer fiabilité, durabilité et une performance à toute épreuve grâce aux derniers développements dans la technologie de l'étalement du spectre 900 MHz.

CARACTÉRISTIQUES

- Technologie de l'étalement du spectre 900 MHz
- Mémoire optimisée de 20 numéros
- 4 touches de composition immédiate
- Recomposition de jusqu'à 32 chiffres
- Possibilité de recharge d'un deuxième bloc-piles
- Alimentation de secours avec bloc-piles optionnel
- Recomposition du dernier numéro, touche liaison et pause
- Composition à impulsions/tonalité
- Télé-appel
- Durée du bloc-piles de 7 jours
- Autonomie de conversation de 4 heures
- Contrôle du volume de la sonnerie et du combiné
- Compatible avec les appareils auditifs

La technologie de l'étalement du spectre fait appel à une « bande de fréquence plus large » par comparaison à la « bande à voie étroite unique » utilisée dans la transmission numérique standard. Il en résulte une plus grande sécurité des conversations avec la clarté de son numérique, une portée plus grande et un minimum d'interférence de la part d'autres téléphones sans fil.

La fonction de sécurité numérique **Random Code™** sélectionne automatiquement l'un des 65 000 codes de sécurité numérique pour le socle et le combiné.

Ces fonctions optimisent la sécurité de votre téléphone et vous protègent des erreurs de facturation causées par des appels provenant d'autres appareils.

CONSEIL

Afin de profiter pleinement de votre téléphone, veuillez lire attentivement ce guide d'utilisation. Assurez-vous également de compléter le formulaire d'enregistrement de l'appareil et de nous le retourner.

À NOTER

Si l'un des articles suivants ne se trouve pas dans l'emballage ou s'il est endommagé, veuillez entrer en communication avec le service des pièces Uniden au (800) 554-3988 de 8 h à 17 h, heure centrale, du lundi au vendredi. Nous pouvons également être contactés sur l'internet à www.uniden.com.

ACCESSOIRES INCLUS



Combiné

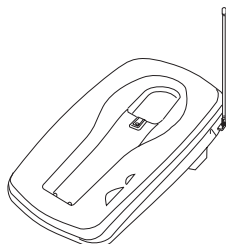

Socle

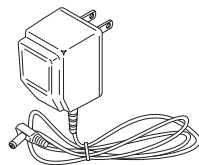

Adaptateur CA

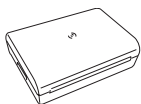

Bloc-piles rechargeable

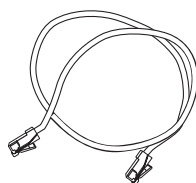

Fil téléphonique court



Pince de ceinture

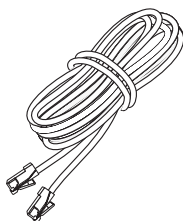

Fil téléphonique long

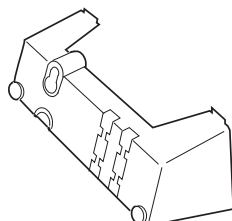

Adaptateur et vis pour montage mural

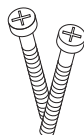

Vis pour le montage mural

- Ce guide d'utilisation
- Précautions et mesures de sécurité importantes
- Carte d'enregistrement

CONSEIL

Avant de déterminer l'emplacement où sera installé le téléphone, lisez la section « Considérations pour l'installation » dans la brochure « Précautions et mesures de sécurité importantes ».

INSTALLATION SUR UN BUREAU OU SUR UNE TABLE

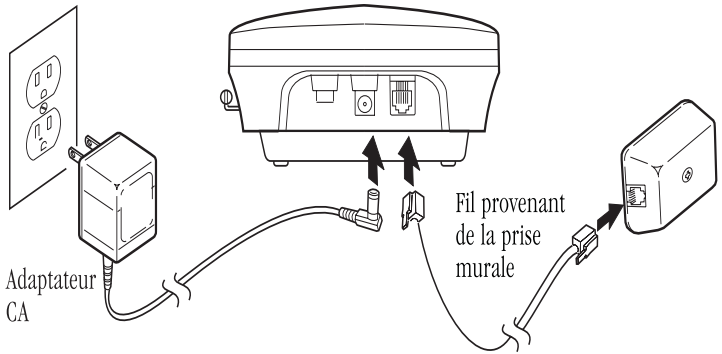

INSTALLATION ET RÉGLAGE DE VOTRE TÉLÉPHONE

- 1) Branchez l'adaptateur CA dans la prise d'entrée de 9 V CC située à l'arrière du socle.
- 2) Enroulez le cordon de l'adaptateur CA autour de l'encoche de réduction de la tension.



Acheminez le cordon d'alimentation de façon à ce qu'il ne risque pas de faire trébucher ou de se trouver usé et devenir ainsi un risque d'incendie ou de danger électrique.

- 3) Branchez l'adaptateur CA dans une prise murale 120 V CA standard.



Utilisez uniquement l'adaptateur CA fourni avec ce téléphone et n'utilisez PAS une prise contrôlée par un interrupteur.

- 4) Chargez le bloc-piles (référez-vous à la section « Chargement du bloc-piles », la page 11).
- 5) Branchez une extrémité du fil téléphonique long dans la prise d'entrée **TEL LINE** qui se trouve à l'arrière du socle.
- 6) Branchez l'autre extrémité du cordon dans la prise téléphonique murale.

CONSEIL

Avant d'utiliser le téléphone, laissez charger le bloc-piles au nickel-cadmium pendant 15 à 20 heures afin que celui-ci puisse se charger complètement.

ATTENTION

Acheminez le cordon d'alimentation de façon à ce qu'il ne risque pas de faire trébucher quelqu'un ou de se trouver usé et devenir ainsi un risque d'incendie ou de danger électrique.

- 7) Installer le support du socle pour bureau sous le socle.

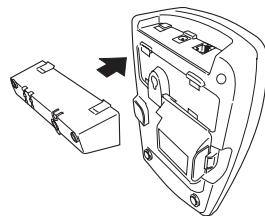

- 8) Placez le socle sur un bureau ou une table et placez ensuite le combiné dessus tel qu'indiqué. Déployez ensuite complètement l'antenne.

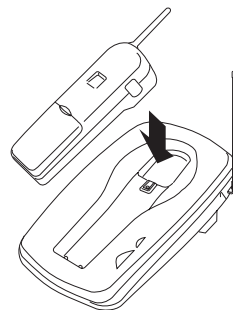

MONTAGE MURAL

▼ Montage sur une plaque murale standard

Ce téléphone peut être fixé à une plaque murale standard AT&T ou GTE.

- 1) Enlevez l'adaptateur mural des encoches au haut du socle.

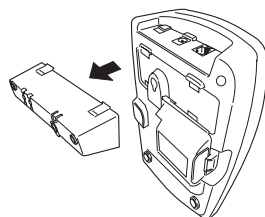

- 2) Faites pivoter l'adaptateur mural de 180 degrés et enclenchez-le en place au bas du socle.

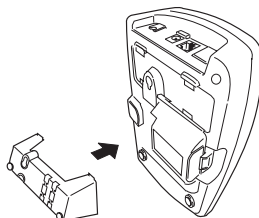



NE PAS utiliser une prise murale contrôlée par un interrupteur.



Avant de brancher l'autre extrémité du cordon du téléphone dans la prise modulaire murale, chargez le bloc-piles (référez-vous à la section « Chargement du bloc-piles », à la page 11).

3) Branchez l'adaptateur CA dans le socle.

4) Mettez le cordon de l'adaptateur CA dans le profilé de câblage, puis enroulez-le autour de l'encoche de réduction de la tension. Branchez l'adaptateur CA dans une prise murale standard de 120 V CA.

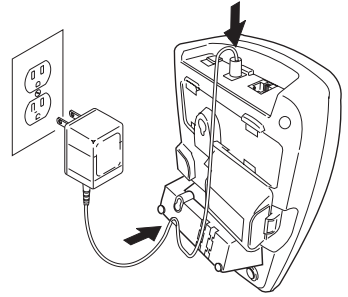

5) Branchez une extrémité du fil téléphonique court dans la prise d'entrée **TEL LINE** à l'arrière du socle, puis branchez l'autre extrémité dans une prise téléphonique standard.

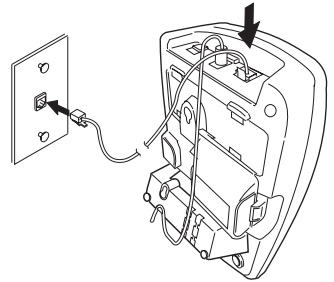

6) Centrez les fentes de montage du socle sur les tenons du mur, puis poussez et enclenchez vers le bas jusqu'à ce que le téléphone soit fermement en place.

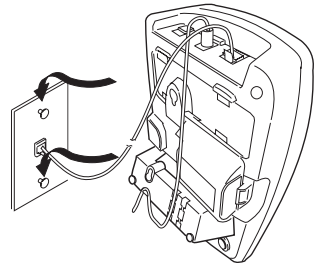

7) Sortez le dispositif de retenue du combiné de la fente dans le socle, puis faites-le tourner de 180 degrés.

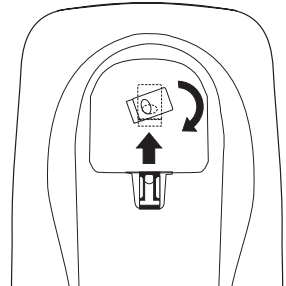

- 8) Retournez le dispositif de retenue d'avant en arrière, puis glissez-le à nouveau dans la fente de telle manière que la levure du dispositif soit vers le haut et que l'ovale se trouve vers le bas. Le combiné tiendra maintenant en place.

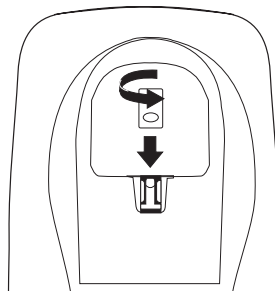

▼ Montage directement au mur

Si vous ne possédez pas de plaque murale standard, vous pouvez monter le téléphone directement au mur. Avant de procéder au montage, notez les points suivants :

- Choisissez un endroit où il n'y a pas de fils électriques, de tuyaux ou autres articles cachés derrière l'emplacement du montage afin de prévenir les risques d'accident lorsque les vis sont insérées dans le mur.
- Essayez de monter le téléphone à distance raisonnable (3 mètres environ) d'une prise téléphonique murale qui fonctionne. N'oubliez pas que vous ne montez pas le téléphone sur une plaque murale où arrive une ligne téléphonique.
- Si l'endroit où va être monté le téléphone n'a pas des montants de support en bois directement derrière, vous devrez utiliser des dispositifs d'ancrage appropriés pour que le mur puisse supporter à le poids du téléphone.

- 1) Insérez les deux vis de montage dans le mur, et le dispositif d'ancrage approprié s'il y a lieu, à environ 10 cm l'une de l'autre. Laissez un espace d'environ 5 mm entre la tête de la vis et le mur afin de permettre le montage du téléphone.

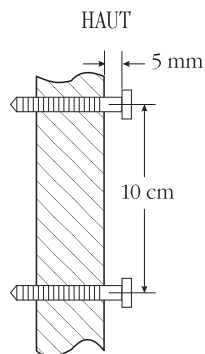

- 2) Enlevez l'adaptateur mural des encoches au haut du socle.

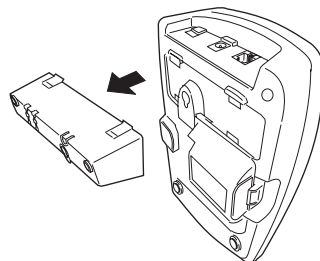

- 3) Faites pivoter l'adaptateur mural de 180 degrés et enclenchez-le en place au bas du socle.

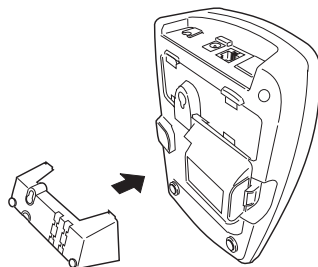

- 4) Branchez l'adaptateur CA dans le socle.

- 5) Mettez le cordon de l'adaptateur CA dans le profilé de câblage, puis enroulez-le autour de l'encoche de réduction de la tension. Branchez l'adaptateur CA dans une prise murale standard de 120 V CA.

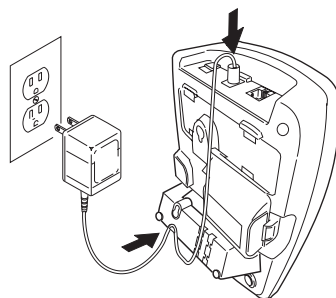

- 6) Branchez une extrémité du fil téléphonique court dans la prise d'entrée **TEL LINE** à l'arrière du socle, puis branchez l'autre extrémité dans une prise téléphonique standard.

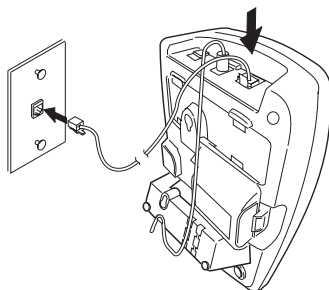

- 7) Centrez les fentes de montage du socle sur les tenons du mur, puis poussez et enclenchez vers le bas jusqu'à ce que le téléphone soit fermement en place.

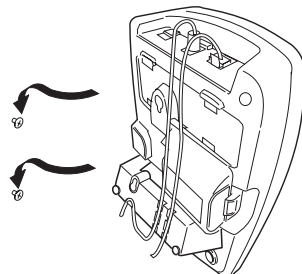

- 8) Sortez le dispositif de retenue du combiné de la fente dans le socle, puis faites-le tourner de 180 degrés.

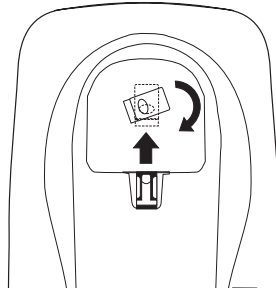

- 9) Retournez le dispositif de retenue d'avant en arrière, puis glissez-le à nouveau dans la fente de telle manière que la lèvre du dispositif soit vers le haut et que l'ovale se trouve vers le bas. Le combiné tiendra maintenant en place.

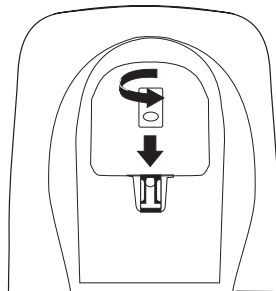

INSTALLATION DU BLOC-PILES DANS LE COMBINÉ



Utiliser uniquement le bloc-piles Uniden (BT-990) fourni avec le téléphone.

- 1) Appuyez sur le mécanisme de dégagement du dessus du bloc-piles, puis faites coulisser le couvercle vers le bas jusqu'à ce qu'il soit complètement retiré.

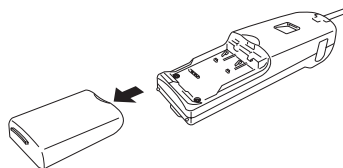

- 2) Installez la pile au nickel-cadmium en la plaçant de façon à ce que l'étiquette soit vers le bas.

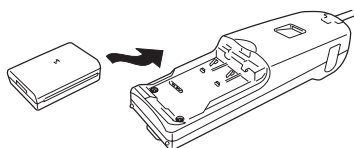

- 3) Faites glisser le couvercle vers le haut jusqu'à ce qu'il s'enclenche en place.

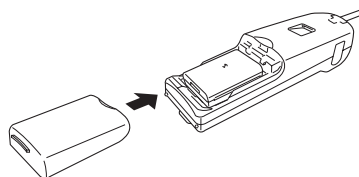

CHARGEMENT DU BLOC-PILES

▼ Charge initiale

Avant de brancher le téléphone dans la prise modulaire pour la première fois, laissez complètement charger le bloc-piles rechargeable pour une période ininterrompue de 15 à 20 heures.

- 1) Mettez le combiné sur le socle.
- 2) Assurez-vous que le voyant à DEL **status** s'allume. Si ce voyant ne s'allume pas, vérifiez si l'adaptateur CA est bien branché et si le combiné fait correctement contact avec les plots de charge du socle.

▼ Charge des blocs-piles optionnels

Le socle du téléphone est muni d'un compartiment permettant de charger un bloc-piles supplémentaire afin d'en avoir un de secours pour le combiné. **Vous pouvez vous procurer un bloc-piles supplémentaire auprès du détaillant Uniden.**

- 1) Placez le bloc-piles de façon à ce que le côté intérieur, où se trouvent les contacts, soit tourné vers le haut.
- 2) Poussez le bloc-piles dans le compartiment jusqu'à ce qu'il s'enclenche en place. Le compartiment est muni d'une attache pour maintenir le bloc-piles en place.

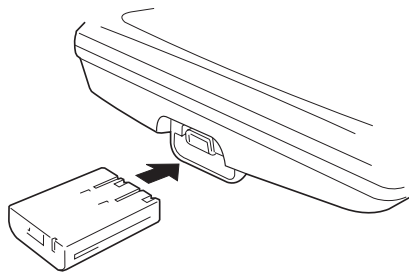

- 3) Laissez le bloc-piles se charger complètement, entre 15 et 20 heures. Une fois le bloc-piles chargé, relevez l'attache, puis enlevez le bloc-piles. Pour insérer le bloc-piles de rechange dans le combiné, reportez-vous à la section. « Installation du bloc-piles dans le combiné », page 10.



En cas de panne de courant, le bloc-piles supplémentaire peut être utilisé comme bloc-piles de secours pour le socle.



Si vous désirez un bloc-piles supplémentaire, veuillez vous le procurer chez votre détaillant Uniden agréé ou contacter le service des pièces Uniden au (800) 554-3988 de 8 heures à 17 heures, heure centrale, du lundi au vendredi.

▼ Indicateur de piles faibles

Lorsque le bloc-piles du combiné est très faible et qu'il a besoin d'être rechargé, le voyant à DEL **talk/batt low** clignote toutes les 3 secondes. Si cela se produit pendant que vous utilisez le téléphone, le voyant à DEL **talk/batt low** clignote toutes les 3 secondes et le combiné produit un bip. Terminez votre conversation aussi rapidement que possible et remplacez le combiné sur le socle afin qu'il puisse se recharger.

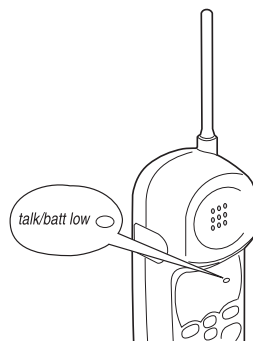

NETTOYAGE DES PLOTS DE CHARGE DU BLOC-PILES

Pour que le combiné conserve la meilleure charge possible, nettoyez les plots de contact du combiné et du socle environ une fois par mois à l'aide d'une efface de crayon ou de tout autre nettoyeur pour plots de charge. N'UTILISEZ PAS de liquides ni de solvants car ils pourraient endommager le téléphone.

TÉLÉ-APPEL

Pour retrouver le combiné (lorsqu'il n'est pas sur le socle), appuyez sur la touche **page** du socle. Le combiné émettra des bips pendant 15 secondes.

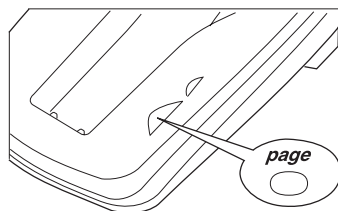

CONSEIL

La plupart des systèmes téléphoniques possèdent la composition à tonalité. Consultez votre compagnie de téléphone si vous n'êtes pas certain du type de système utilisé.

RÉGLAGE DU COMMUTATEUR IMPULSIONS/TONALITÉ

Assurez-vous que le commutateur **PULSE/TONE** soit en position de tonalité **TONE**, sauf si votre compagnie de téléphone utilise la composition par impulsions.

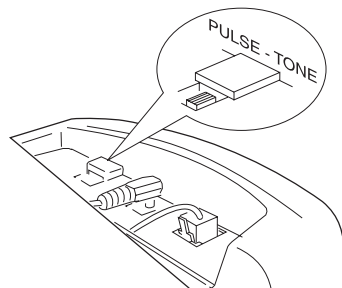

RÉGLAGE DU VOLUME

▼ Volume de la sonnerie du combiné

Lorsque le téléphone est en train de se recharger ou en mode d'attente, appuyez sur la touche **vol ▲** ou **▼** du combiné pour sélectionner le volume de la sonnerie, fort ou faible, au niveau du combiné.

▼ Volume de l'écouteur du combiné

L'écouteur du combiné offre quatre niveaux de volume : fort, normal, moyen et faible. Le volume ne peut être réglé que pendant un appel. Pour réduire le volume, appuyez sur **vol ▼**. Pour l'augmenter, appuyez sur **vol ▲**.

CHANGER LA SONNERIE DU COMBINÉ

1. Appuyez sur **flash**. Le voyant à DEL clignote.
2. Appuyez sur les chiffres **1**, **2**, **3** ou **4** sur le clavier afin de sélectionner la tonalité de la sonnerie.

INSTALLATION DE LA PINCE DE CEINTURE

▼ *Pour fixer la pince de ceinture en place*

- 1) Enlevez le couvre-fente.

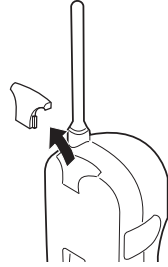

- 2) Insérez la pince dans la fente et appuyez jusqu'à ce qu'elle s'enclenche en place.

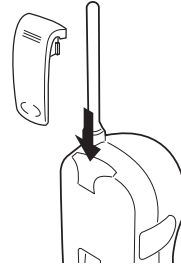

▼ *Pour enlever la pince de ceinture*

- 1) Tirez sur la patte de dégagement et tirez la pince vers le haut.

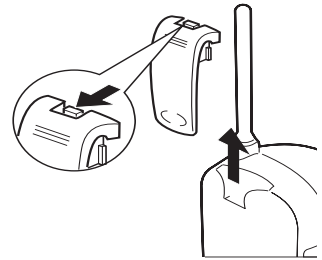

- 2) Remettez le couvre-fente en place. Vous pouvez ranger le couvre-fente ou la pince sous le socle.

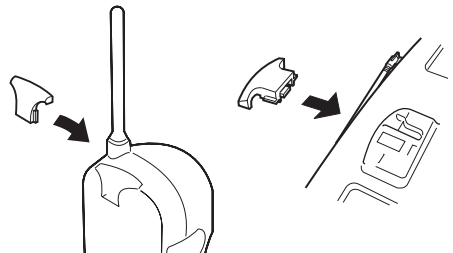

IMPORTANT

N'utilisez que le casque d'écoute HS910 d'Uniden conçu spécifiquement pour les téléphones à spectre étendu. Vous entendrez un bourdonnement ou des parasites sur les autres casques.

IMPORTANT

Éloignez le fil du casque d'écoute du socle.

REMARQUE

Si vous utilisez le casque d'écoute optionnel, vous devrez quand-même vous servir du clavier du combiné pour les différentes fonctions du téléphone.

INSTALLATION DU CASQUE D'ÉCOUTE

Vous pouvez utiliser votre téléphone conjointement avec le casque d'écoute HS910 d'Uniden, offert en option. Pour ce faire, vous n'avez qu'à insérer la fiche du casque d'écoute dans la prise de casque. Votre téléphone pourra alors fonctionner en mains libres.

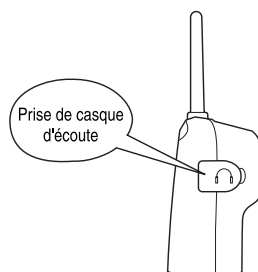



CODE DE SÉCURITÉ NUMÉRIQUE AUTOMATIQUE

Afin de prévenir les appels non autorisés sur votre ligne téléphonique, un code numérique a été programmé dans le EXS9110. Le combiné et le socle ont tous deux le même code, qui a été réglé en usine.

▼ *Permet de rétablir la communication entre le combiné et le socle en cas de panne de courant.*

- 1) Remettre le courant au socle.
- 2) Placez le combiné sur le socle. Le voyant à DEL du **status** clignote pour vous indiquer que le code de sécurité numérique a été réinitialisé.

PLACEMENT ET RÉCEPTION D'APPELS

	Combiné sur le socle	Combiné hors du socle
		
Pour recevoir un appel	Soulevez le combiné.	Appuyez sur une touche.
Pour placer un appel	<ol style="list-style-type: none"> 1) Soulevez le combiné. 2) Appuyez sur talk (parler). 3) Attendez la tonalité. 4) Composez le numéro. 	<ol style="list-style-type: none"> 1) Appuyez sur talk (parler). 2) Attendez la tonalité. 3) Composez le numéro.
Pour raccrocher	Appuyez sur talk , ou remettez le combiné en attente automatique (AutoStandby) sur le socle.	
Recomposition	<ol style="list-style-type: none"> 1) Soulevez le combiné. 2) Appuyez sur talk (parler). 3) Attendez la tonalité. 4) Appuyez sur redial (recomposition). 	<ol style="list-style-type: none"> 1) Appuyez sur talk (parler). 2) Attendez la tonalité. 3) Appuyez sur redial (recomposition).

TOUCHE LIAISON ET APPEL EN ATTENTE

Si vous êtes abonné au service d'« appel en attente » et que vous entendez la tonalité vous indiquant l'arrivée d'un autre appel au cours d'un appel, appuyez sur la touche **flash** (liaison) pour accepter le deuxième appel. Il se produira une courte pause, puis vous serez raccordé au nouvel appel. Pour retourner à votre interlocuteur précédent, appuyez à nouveau sur la touche **flash**.

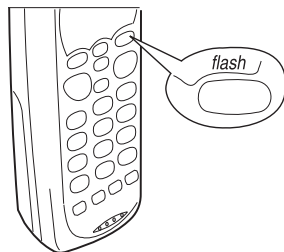

À NOTER

La touche de pause compte pour un chiffre. Vous augmenterez la durée des pauses entre les chiffres en appuyant plus d'une fois sur la touche **redial/p** du combiné.

CONSEIL

Vous risquez de composer un numéro si vous appuyez sur les touches d'adresse mémoire **a, b, c** ou **d** par inadvertance.

AJUSTER LE NIVEAU DE VOLUME EN COURS DE CONVERSATION

Appuyez sur les touches **vol ▲** ou **▼** afin d'augmenter ou diminuer le niveau de volume pendant une conversation téléphonique. Le volume reviendra au niveau préréglé après avoir raccroché.

PROGRAMMATION D'UN NUMÉRO DE TÉLÉPHONE EN MÉMOIRE

- 1) Retirez le combiné du socle.
- 2) Appuyez sur **mem** et le voyant à DEL **talk/batt low** clignote.
- 3) Entrez le numéro de téléphone, pouvant comporter un maximum de 16 chiffres. Si, pendant la composition, vous avez besoin d'une pause pour accéder à un service interurbain, appuyez sur la touche de recomposition **redial/p**.
- 4) Appuyez à nouveau sur **mem**.
- 5) Entrez le numéro de l'adresse mémoire (01-20) sur le clavier ou appuyez sur l'une des touches de composition abrégée **a, b, c** ou **d**. Une tonalité vous signalera que le numéro a été programmé.

COMPOSITION À PARTIR DES ADRESSES MÉMOIRE

▼ Utilisation des fonctions de mémoire

- 1) Appuyez sur **talk** (parler).
- 2) Appuyez sur **mem**.
- 3) Entrez le chiffre de l'adresse-mémoire (01 à 20) sur le clavier numérique. Le numéro est composé automatiquement.

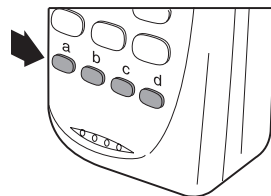

▼ Composition à une touche des numéros programmés

Appuyez sur l'une des touches de composition abrégée **a, b, c** ou **d**. Le numéro se compose automatiquement.

COMPOSITION EN CHAÎNE

Dans certains cas, une fois le numéro de téléphone composé, il faut entrer un code d'accès, par exemple un numéro de compte bancaire. Vous pouvez entrer ce numéro dans l'une des adresses-mémoire et l'utiliser ensuite en procédant comme suit :

- 1) Entrez le code d'accès dans l'une des adresses mémoire (01-20) ou appuyez sur l'une des touches de composition abrégée **a**, **b**, **c** ou **d** en suivant les étapes 1-5 ci-dessus.
- 2) Composez le numéro de téléphone voulu.
- 3) Lorsque vous devez entrer le numéro spécial, appuyez sur **mem**, suivi du numéro d'une adresse mémoire (01-20) ou appuyez sur l'une des touches de composition abrégée **a**, **b**, **c** ou **d**.

COUPURE DU SON MUTE

Pour utiliser la fonction de coupure du son en cours de conversation, appuyez sur **mute**. La personne avec qui vous communiquez ne peut pas entendre ce que vous dites mais vous pouvez l'entendre. Pour annuler la fonction de coupure du son, appuyez de nouveau sur **mute**.

DÉPLACEMENTS HORS DE PORTÉE

Tandis que vous sortirez de la limite de portée du socle, vous entendrez d'abord un son de cliquetis. Au fur et à mesure que vous vous éloignerez, la transmission vocale sera entrecoupée, pouvant aller jusqu'à annuler l'appel si vous dépassez la portée maximale du socle.

ÉLIMINATION D'UN NUMÉRO DE LA MÉMOIRE

- 1) Enlevez le combiné du socle.
- 2) Appuyez deux fois sur la touche **mem**.
- 3) Appuyez sur l'adresse mémoire désirée (01-20) ou sur l'une des touches de composition abrégée **a**, **b**, **c** ou **d** que vous désirez effacer. Une tonalité vous indique que le numéro programmé a été effacé de la mémoire.

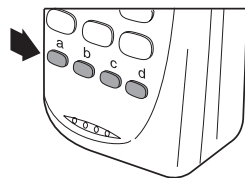

À NOTER

Un signal d'erreur se fera entendre et le processus d'élimination du numéro sera annulé s'il s'écoule plus de 30 secondes avant que vous n'appuyiez sur une autre touche.

RECOMPOSITION

La touche **redial** (recomposition) recompose le dernier numéro composé. Ce numéro peut comporter un maximum de 32 chiffres.

TONALITÉ

Si vous composez un numéro en mode impulsions et que vous devez entrer des chiffres en mode tonalité, appuyez sur **tone** (tonalité), puis entrez ces chiffres. Une fois l'appel terminé, le mode tonalité est annulé et le mode de composition par impulsions est à nouveau en fonction.

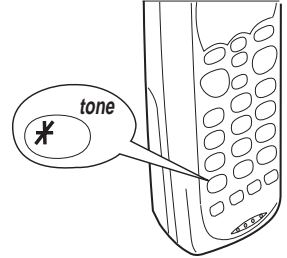

À NOTER

La fonction de tonalité ci-dessus ne peut être utilisée que si le socle est réglé sur le mode impulsions.

TABLEAU DE RÉFÉRENCE

Si votre téléphone ne fonctionne pas aussi bien que prévu, veuillez essayer les quelques mesures de correction suivantes avant d'appeler le service-clients Uniden.

PROBLÈME	SUGGESTION
Le voyant indiquant que l'appareil se recharge ne s'allume pas lorsque le combiné est placé sur le socle.	<ul style="list-style-type: none"> • Assurez-vous que l'adaptateur CA est bien branché dans le socle et dans la prise murale. • Assurez-vous que le combiné est correctement placé sur le socle. • Assurez-vous que les plots de charge du socle et du combiné sont propres.
Le son est faible et/ou peu clair.	<ul style="list-style-type: none"> • Assurez-vous que l'antenne du socle est bien en position verticale. • Mettez le combiné et/ou le socle dans un endroit différent, à distance d'objets métalliques ou d'appareils électriques et essayez à nouveau.
Le téléphone ne peut placer ni recevoir d'appels.	<ul style="list-style-type: none"> • Vérifiez les deux extrémités du cordon téléphonique de la base. • Assurez-vous que l'adaptateur CA est bien branché dans le socle et dans la prise murale. • Débranchez l'adaptateur CA pendant quelques minutes, puis rebranchez-le. • Remettez le combiné en place sur le socle pendant quelques secondes. Le voyant à DEL status (état) clignote pour indiquer que le téléphone a été remis en fonction.

PROBLÈME	SUGGESTION
<p>Le combiné ne peut émettre de sonnerie ni recevoir de télé-appels.</p>	<ul style="list-style-type: none"> • Le bloc-piles peut être faible. Rechargez-le sur le socle pendant 15 à 20 heures. • Le combiné pourrait être trop loin du socle. • Mettez le socle à distance d'objets métalliques ou d'appareils électriques. • Remettez le combiné en place sur le socle pendant quelques secondes. Le voyant à DEL status (état) clignote pour indiquer que le téléphone a été remis en fonction.

GÉNÉRALITÉS

Le EXS9110 est conforme aux règlements de la FCC, sections 15 et 68.

Contrôle des fréquences : boucle à verrouillage de phase (PLL)

Modulation : spectre étalé à séquence directe DBPSK

Température de fonctionnement : 0° à 50° C

SOCLE

Gamme des fréquences : de 904,2 à 925,8 MHz (20 canaux)

Alimentation : 9 V 350 mA (à partir de l'adaptateur CA)

Dimensions : 14 cm (L) x 9,5 cm (P) x 25,4 cm (H)

Poids : approx. 500 g (bloc-piles optionnel compris)

COMBINÉ

Gamme des fréquences : de 904,2 à 925,8 MHz (20 canaux)

Alimentation : bloc-piles rechargeable au nickel cadmium

Dimensions (sans antenne) : 5,7 cm (L) x 8,9 cm (P) x 18,4 cm (H)

Poids : approx. 260 g (bloc-piles compris)

Pile : BT-990

Capacité 600 mAh, 3,6 V

Mode de conversation 4 heures

Mode d'attente 10 jours

Les caractéristiques techniques, les fonctions et la disponibilité des accessoires optionnels peuvent changer sans préavis.

COMMANDES

ET TOUCHES

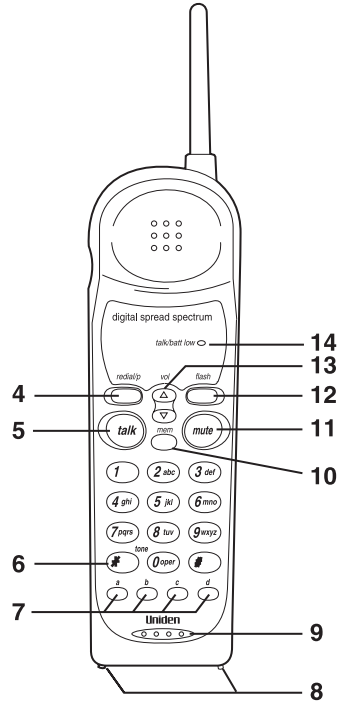
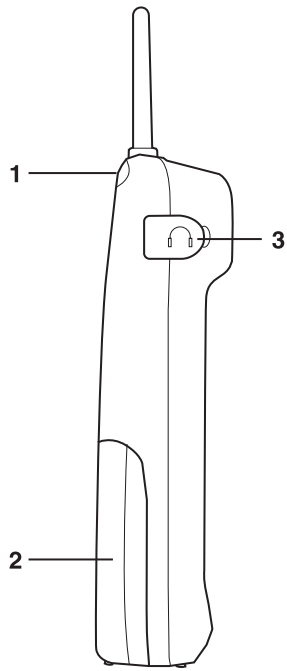

1. Obturateur de la fente de la pince de ceinture
2. Compartiment des piles
3. Prise du combiné
4. Recomposition/Pause
5. Conversation
6. Tonalité
7. Composition avec une seule touche
8. Plots de charge
9. Microphone du combiné
10. Mémoire
11. Touche discrétion
12. Touche liaison

13. Volume plus/moins fort
14. Voyant à DEL conversation/pile faible
15. Compartiment de la pile de secours
16. Pince du combiné
17. Plots de charge
18. Télé-appel
19. Voyant à DEL du statut
20. Porte-pince de ceinture
21. Adaptateur pour installation sur bureau/montage mural
22. Impulsions/tonalité
23. CC en 9 V
24. Ligne téléphonique

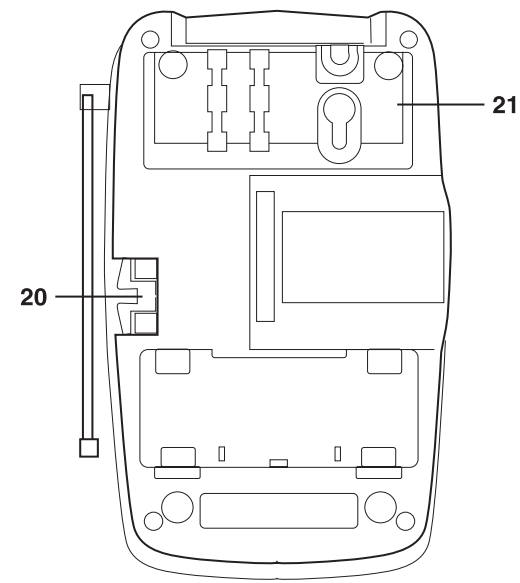
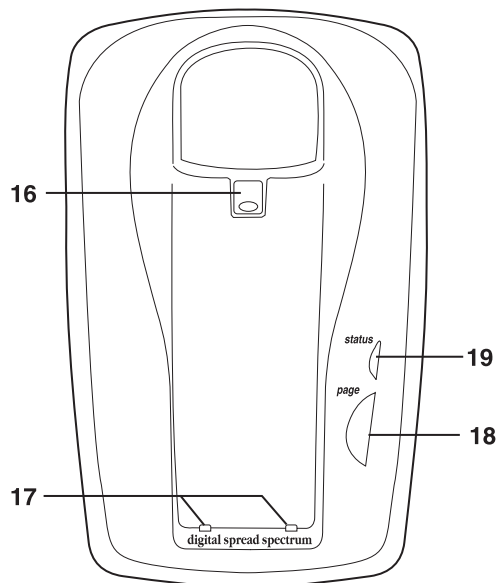
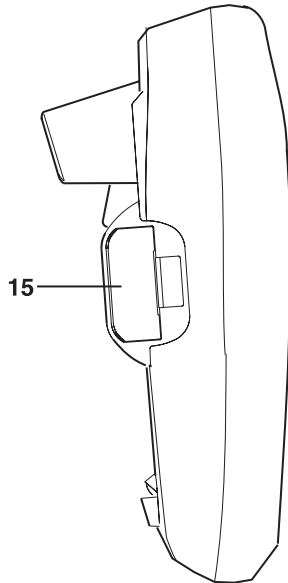
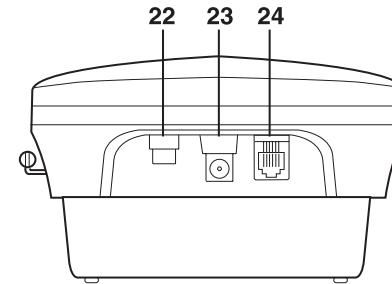

MERCI

D'AVOIR ACHETÉ UN TÉLÉPHONE UNIDEN!

Uniden®

Protégé par un ou plusieurs des brevets suivants des Etats-Unis :

4,511,761 4,523,058 4,595,795 4,797,916 5,426,690

5,650,790 5,660,269 5,661,780

© 8/1998 Uniden America Corporation

Tous droits réservés. • Imprime aux Chine. UCZZ01612DZ